

Balgzylinder bieten sich für Anwendungen an, die kurze Hübe und einfachwirkende Aktuatoren mit hoher Druckkraft fordern.

Sie sind aus verstärktem synthetischem Gummi gefertigt, je nach Hub und Modell mit Einfach-, Doppel- oder Dreifach-Balg. Sie enthalten keine sich hin und her bewegenden Metallteile und liefern so im Gegensatz zu herkömmlichen Pneumatikzylindern eine praktisch reibungslose Schubkraft.

- 10 Größen, Durchmesser 70-660 mm
- Hübe von 45 bis 375 mm
- Einfach-, Doppel- oder Dreifach-Balg
- Hohe Druckkraft bei reibungsfreier Bewegung
- Wartungsfrei



#### Technische Daten

Betriebsdruck:	max. 8 bar
Betriebstemperatur:	-30 °C bis +70 °C
Hochtemperatur-Ausf.	
Betriebstemperatur:	-30 °C bis +115°C
Betriebsmedium:	Trockene Luft



Bei Balgzylindern muss der Hub mit mechanischen Anschlängen begrenzt werden. Er darf nie den max. möglichen Hub ausführen oder max. zusammengedrückt werden. Balgzyl. dürfen nicht aneinandergereiht werden, sie sind nur einzeln zu verwenden.

Balgzylinder eignen sich zur Schwingungsdämpfung, z.B. bei Beschickungseinrichtungen mit hoher Frequenz.

Weitere Informationen finden Sie unter [www.parker.com/euro\\_pneumatic](http://www.parker.com/euro_pneumatic)

#### Einfach-Balg

Symbol	Ø mm	Anschl.- Gew.	max. Kraft in N bei 1 bar (0 Hub)	Max. Hub mm	Bestell-Nr.
	110 (4½ x 1)	G3/8	1150	45	<b>9109400</b>
	150 (6 x 1)	G1/2	1900	55	<b>9109004A</b>
	200 (8 x 1)	G1/2	3200	75	<b>9109014</b>
	250 (10 x 1)	G1/2	5000	100	<b>9109024</b>
	300 (12 x 1)	G1/2	6500	100	<b>9109044</b>
	370 (14½ x 1)	G1/2	9600	115	<b>9109064</b>

#### Doppelt-Balg

Symbol	Ø mm	Anschl.- Gew.	max. Kraft in N bei 1 bar (0 Hub)	Max. Hub mm	Bestell-Nr.
	70 (2½ x 2)	G1/4	400	50	<b>9109009</b>
	110 (4½ x 2)	G3/8	900	80	<b>9109401</b>
	150 (6 x 2)	G1/2	1800	112	<b>9109001A</b>
	200 (8 x 2)	G1/2	3000	180	<b>9109011</b>
	250 (10 x 2)	G1/2	4800	200	<b>9109021</b>
	300 (12 x 2)	G1/2	6800	195	<b>9109041</b>
	370 (14½ x 2)	G1/2	10000	225	<b>9109061</b>
	410 (16 x 2)	G1/2	11400	250	<b>9109171</b>
	550 (21½ x 2)	G3/4	24000	300	<b>9109150</b>
660 (26 x 2)	G3/4	30800	310	<b>9109156</b>	

#### Dreifach-Balg

Symbol	Ø mm	Anschl.- Gew.	max. Kraft in N bei 1 bar (0 Hub)	Max. Hub mm	Bestell-Nr.
	70 (2½ x 3)	G1/4	370	65	<b>9109010</b>
	110 (4½ x 3)	G3/8	900	100	<b>9109402</b>
	150 (6 x 3)	G1/2	1800	173	<b>9109007A</b>
	200 (8 x 3)	G1/2	3000	225	<b>9109017</b>
	250 (10 x 3)	G1/2	4800	300	<b>9109031</b>
	300 (12 x 3)	G1/2	6800	330	<b>9109051</b>
	370 (14½ x 3)	G1/2	10200	350	<b>9190069</b>
410 (16 x 3)	G1/2	10500	375	<b>9109177</b>	

**Abmessungen (mm)**

Ø70 mm (2¾")

Abschlussdeckel aus Aluminium

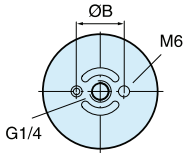

Ø110 mm (4½")

Abschlussdeckel aus Aluminium

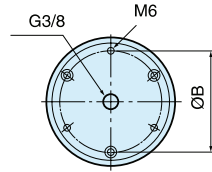

Ø550 mm (21½")

Abschlussdeckel aus Stahl

Ø660 mm (26")

Abschlussdeckel aus Stahl

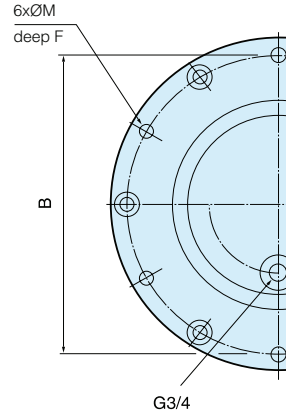

Ø150 mm (6")

Abschlussdeckel aus Aluminium

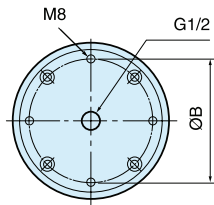

Ø200-410 mm (8-16")

Abschlussdeckel aus Stahl

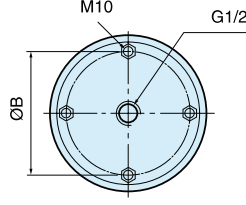

Ø	Number of convolutions	H min	H static	H max	Stroke max	ØE max	ØA	ØB	ØM	F
70	2	65	90	115	50	80	78	36	M6	9
70	3	80	110	145	65	80	78	36	M6	9
110	1	45	65	90	45	125	110	93	M6	13
110	2	65	100	145	80	125	110	93	M6	13
110	3	100	145	200	100	125	110	93	M6	13
150	1	50	80	105	55	175	155	127	M8	16
150	2	78	130	190	172	175	155	127	M8	16
150	3	102	190	275	173	175	155	127	M8	16
200	1	50	90	125	75	230	184	155,5	M10	
200	2	70	160	250	180	230	184	155,5	M10	
200	3	100	205	325	225	230	184	155,5	M10	
250	1	50	100	150	100	280	210	181	M10	
250	2	70	170	270	250	280	210	181	M10	
250	3	100	250	400	300	280	210	181	M10	
300	1	50	100	150	100	330	260	232	M10	
300	2	75	170	270	195	330	260	232	M10	
300	3	100	250	430	330	330	260	232	M10	
370	1	50	110	165	115	395	310	282,5	M10	
370	2	70	180	295	225	395	310	282,5	M10	
370	3	100	280	450	350	395	310	282,5	M10	
410	2	75	200	325	250	440	310	282,5	M10	
410	3	125	300	500	375	440	310	282,5	M10	
550	2	90	200	390	300	580	498,5	470	M10	19
660	2	90	200	400	310	700	498,5	470	M10	19

Ø70-150 mm (2¾-6")

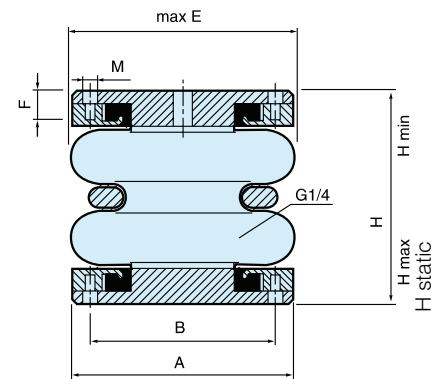

Ø200-410 mm (8-16")

Abschlussdeckel aus Stahl

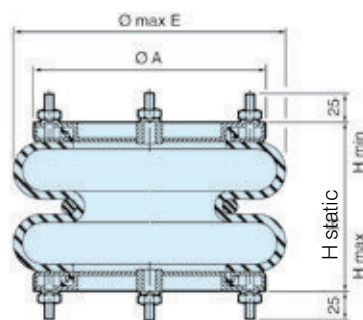

Ø550 mm (21½")

Abschlussdeckel aus Stahl

Ø660 mm (26")

Abschlussdeckel aus Stahl

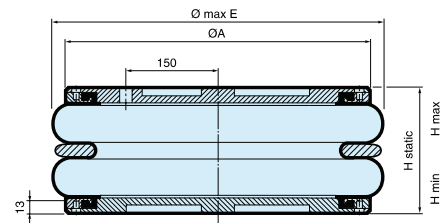

Balgzylinder sind die ideale Wahl für Anwendungen, die einfachwirkende Stellglieder mit geringem Hub und hoher Schubkraft erfordern.

Hergestellt aus textilverstärktem synthetischem Gummi in einer oder zwei Windungen, je nach Hub und Modell. Keine sich hin- und herbewegenden Metallteile – dadurch gegenüber herkömmlichen Pneumatikzylindern praktisch reibungsfreier Schub.



- 13 Varianten, Durchmesser 150 bis 420 mm
- Hub 45 bis 170 mm
- Einfache oder doppelte Windung
- Hohe Schubkraft und reibungslose Bewegung
- Wartungsfrei

**Betriebsdaten**

Betriebsdruck: Max. 8 bar

Betriebstemperatur: -40°C bis +70°C

Betrieb: Trockenluft



Empfehlung: Verwenden Sie externe mechanische Anschläge zur Hubbegrenzung. Die Kolben der Geräte sollten niemals bis zum Anschlag ein- oder ausgefahren werden. Balgzylinder dürfen niemals gestapelt, sondern nur einzeln verwendet werden.

Balgzylinder eignen sich für Anwendungen mit Vibrationen, z. B. Zuführer mit hoher Frequenz.

Weitere Informationen finden Sie unter [www.parker.com/euro\\_pneumatic](http://www.parker.com/euro_pneumatic)

**Einzelwicklung**

Zeichen	Ø mm (Zoll)	Anschlussgröße	Maximale Kraft (N) bei 1 bar (0 Hub)	Maximaler Hub mm	Typ	Bestellcode
	150	G1/4	1250	55	SP-1B04	<b>KY9500</b>
	165	G1/4	1350	45	SP-1B05	<b>KY8401</b>
	205	G1/4	1550	90	SP-1B07	<b>KY9501</b>
	250	G3/4	2800	100	SP-1B12	<b>KY9502</b>
	350	G3/4	5050	110	SP-1B22	<b>KY9590</b>
	420	G3/4	7600	110	SP-1B34	<b>KY8010</b>

**Doppelte Wicklung**

Symbol	Ø mm (Zoll)	Anschlussgröße	Maximale Kraft (N) bei 1 bar (0 Hub)	Maximaler Hub mm	Typ	Bestellcode
	165	G1/4	1250	110	SP-2B04	<b>KY9612</b>
	165	G1/4	1350	80	SP-2B05	<b>KY8011</b>
	170	G1/4	1750	105	SP-2B05A	<b>KY8012</b>
	215	G1/4	2200	125	SP-2B07	<b>KY9589</b>
	250	G3/4	3700	150	SP-2B12	<b>KY9611</b>
	320	G3/4	5000	170	SP-2B22	<b>KY9591</b>
	390	G3/4	8000	170	SP-2B34	<b>KY8007</b>

## Abmessungen

## Maße der Montageplatten – Serie SP-1B..

## Serie SP-1B..

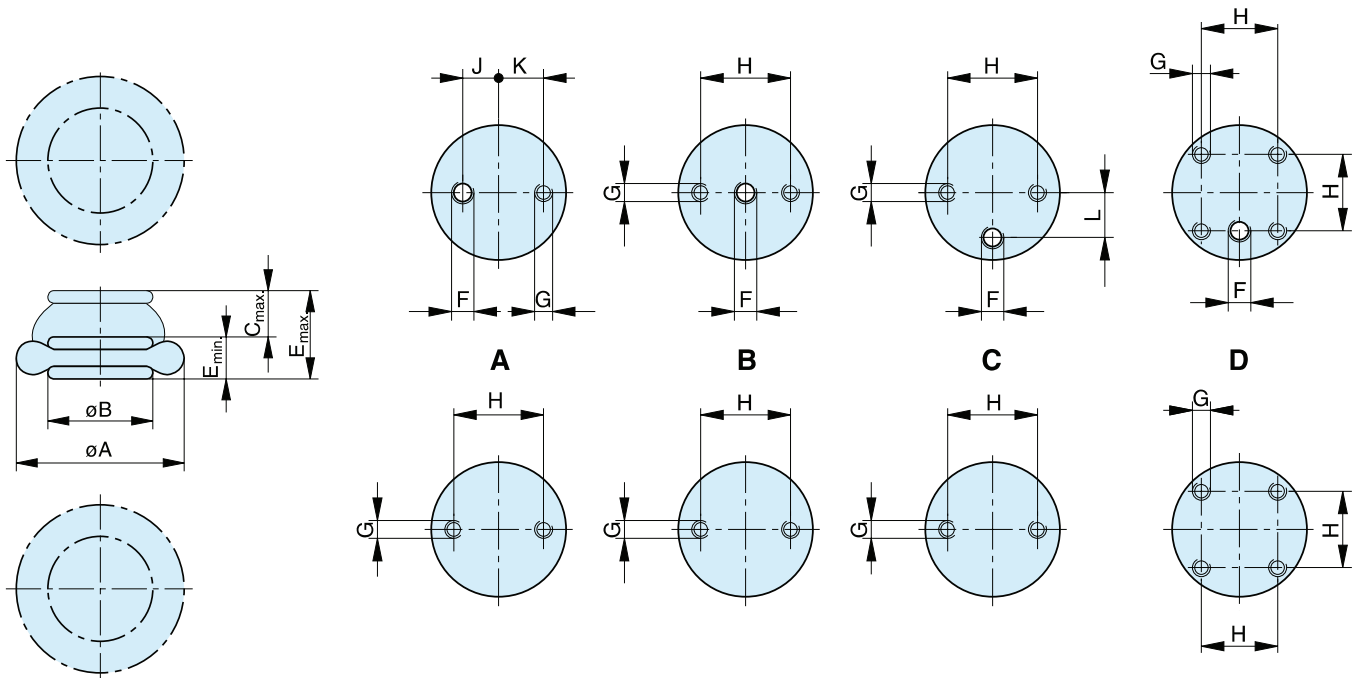

## Maße (mm) und Bestellangaben

Bauart	Bestellnummer	Montageplatte	$\phi A$ bei 8 bar	$\phi B$	$C_{max}^{**}$	$E_{max}^{**}$	$E_{min}$	F	$G^*$	H	J	K	L
SP-1B04	<b>KY 9500</b>	A	150	88	55	105	50	G1/4	M8	22	9	11	-
SP-1B05	<b>KY 8401</b>	B	165	110	45	95	50	G1/4	M8	44,5	-	-	-
SP-1B07	<b>KY 9501</b>	C	205	135	80	130	50	G1/4	M8	54	-	-	27
SP-1B12	<b>KY 9502</b>	C	250	160	100	150	50	G3/4	M8	89	-	-	38
SP-1B22	<b>KY 9590</b>	C	350	229	110	170	60	G3/4	M12	157,5	-	-	73
SP-1B34	<b>KY 8010</b>	D	420	288	110	170	60	G3/4	M8	158,8	-	-	-

\*15 tief

\*\*Diese Maßangaben hängen vom Betriebsdruck ab; siehe Kraftdiagramme.

**Abmessungen**  
**Serie SP-2B..**

**Maße der Montageplatten – Serie SP-2B..**

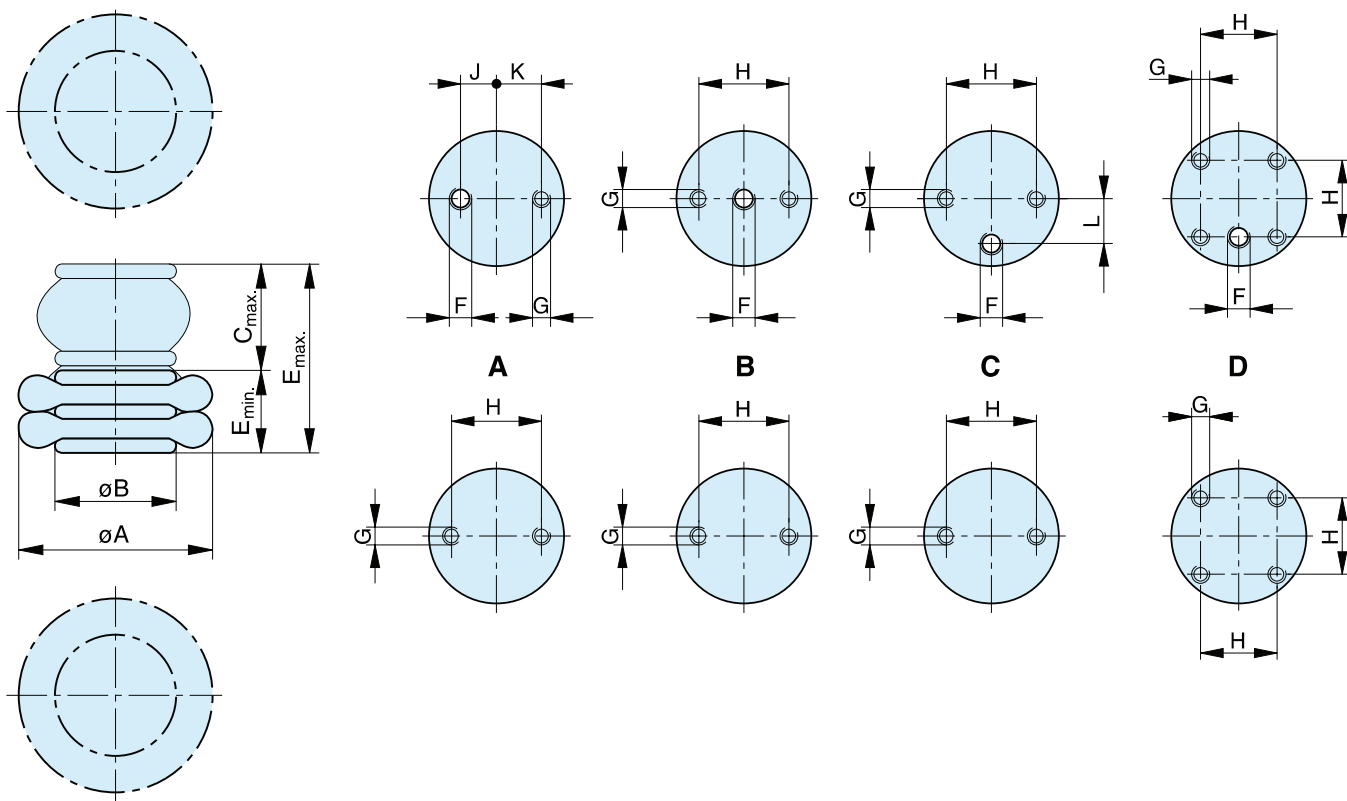

**Maße (mm) und Bestellangaben**

Bauart	Bestellnummer	Befestigung	$\varnothing A$ bei 8 bar	$\varnothing B$	$C_{max}^{**}$	$E_{max}^{**}$	$E_{min}$	F	G*	H	J	K	L
SP-2B04	<b>KY 9612</b>	A	165	82	110	190	80	G1/4	M8	22	9	11	-
SP-2B05	<b>KY 8011</b>	B	165	110	80	160	80	G1/4	M8	44,5	-	-	-
SP-2B05A	<b>KY 8012</b>	B	170	110	105	185	80	G1/4	M8	44,5	-	-	-
SP-2B07	<b>KY 9589</b>	C	215	135	125	220	95	G1/4	M8	54	-	-	27
SP-2B12	<b>KY 9611</b>	C	250	160	150	240	90	G3/4	M8	89	-	-	38
SP-2B22	<b>KY 9591</b>	C	320	229	170	260	90	G3/4	M12	157,5	-	-	73
SP-2B34	<b>KY 8007</b>	D	390	288	170	260	90	G3/4	M8	158,8	-	-	-

\*15 tief

\*\*Diese Maßangaben hängen vom Betriebsdruck ab; siehe Kraftdiagramme.



**SCHUBERT-TECHNIK**

Pneumatik & Industriewerkzeuge

Planung • Beratung • Vertrieb • Service

Eschachweg 11 - D-89257 Illertissen

Tel: 0 73 03 / 59 20 Fax: 0 73 03 / 63 70

info@schubert-technik.de